



STENCILCLEAN SIA

Sistema spray-in-air per lavaggio di lamine serigrafiche e telai

Con la macchina di lavaggio **Stencilclean SIA**, il sistema spray-in-air per lavaggio di lamine serigrafiche e telai da pasta saldante e colla, si estende la gamma di macchine di lavaggio per assemblaggi SMT. Con questa macchina, lavare telai e lamine da pasta saldante e colla, con dimensioni 29" x 32" diventa facile, veloce ed economico.

Si tratta di una macchina estremamente performante, adatta per tutti i processi e - grazie al suo design - è molto sicura ed efficace anche per lavare lamine molto sottili e delicate.



Caratteristiche principali della macchina:

- La macchina è progettata per lavaggi con agenti di pulizia Micro-phase (MPC[®]).
- Può lavorare anche con altri agenti di pulizia
- E' costruita interamente in acciaio inox (telaio + camera di lavaggio + protezioni)
- Camera di lavaggio con bracci rotanti.
- Sistema ad alta pressione/ volume con un ottimo bilanciamento d'impatto da entrambi i lati della lamina per prevenire il danneggiamento della lamina.
- Bracci rotanti sincronizzati elettricamente
- Durante il processo spray, la camera è completamente chiusa tramite il software che controlla la valvola (riducendo il consumo di liquido di pulizia)
- Le porte di aspirazione sono connesse al sistema esterno di aspirazione
- La macchina ha quattro ruote per facilitarne lo spostamento
- 3 circuiti per il filtraggio del liquido di pulizia - decantatore + 2 circuiti di filtraggio con filtri 20+ 5micron
- Asciugatura ad aria calda con temperatura regolabile
- Sistema di controllo (microprocessore con 10 programmi)
- Parametri di controllo
 - * tempo di lavaggio
 - * temperatura di lavaggio (se installata l'opzione di riscaldamento)
 - * tempo di asciugatura
 - * tempo di asciugatura con l'aria calda
 - * temperatura del processo di asciugatura
- Monitoraggio del livello del liquido di pulizia
- Monitoraggio dei filtri

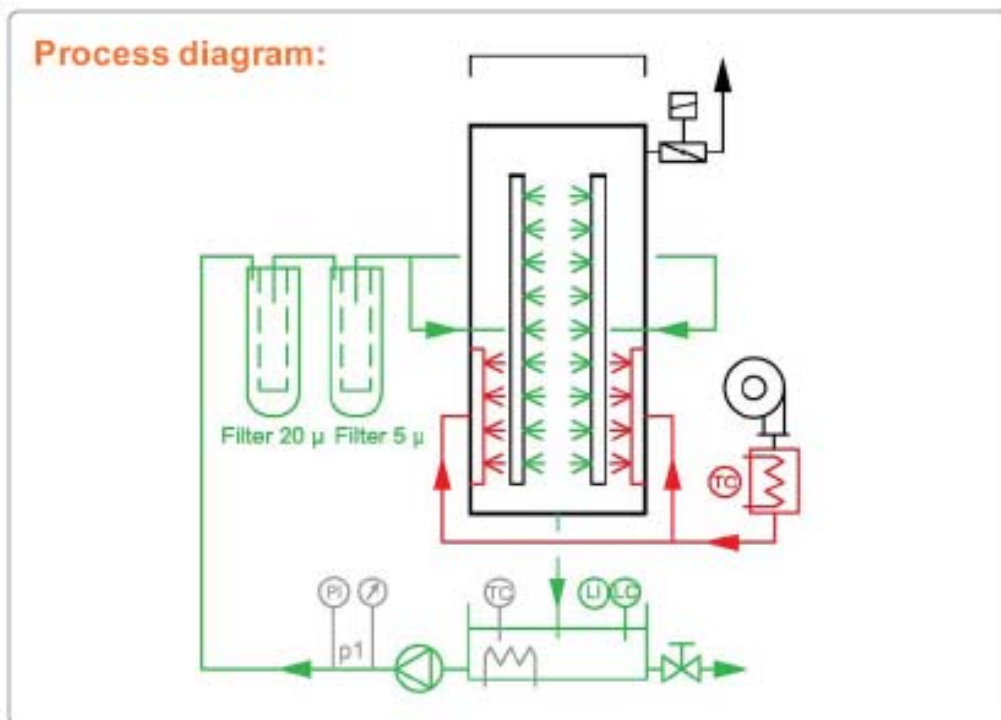

Dati tecnici:

Dimensione massima della lamina (WxHxL)	740 x 820 x 40mm
Liquido di pulizia	35ltr
Alimentazione	3kW (7kW con l'opzione riscaldamento)
Collegamento alla rete	3x400V, 50Hz
Pressione dell'aria	5 Bar, 20 litri/min
Dimensioni della macchina (LxWxh)	1300 x 1052 x 700mm
Cicli di lavoro (dipende dall'agente di pulizia)	Pulizia 5-10 min Asciugatura 5-15 min

